



КОРВЕТ 8

ООО "Энкор-Инструмент-Воронеж"

**ТОРЦОВО-УСОВОЧНАЯ ПИЛА
РУКОВОДСТВО ПО ЭКСПЛУАТАЦИИ**



Артикул 10208

РОССИЯ ВОРОНЕЖ

www.enkor.ru



АЯ-60

Уважаемый покупатель!

Вы приобрели торцово-усовочную пилу, изготовленную в КНР под контролем российских специалистов по заказу ООО «ЭНКОР-Инструмент-Воронеж». Перед вводом в эксплуатацию торцово-усовочной пилы внимательно и до конца прочтите настоящее руководство по эксплуатации и сохраните его на весь срок использования.

СОДЕРЖАНИЕ

1. ОБЩИЕ УКАЗАНИЯ
 2. ТЕХНИЧЕСКИЕ ДАННЫЕ
 3. РАСПАКОВКА
 4. КОМПЛЕКТНОСТЬ
 5. УКАЗАНИЯ ПО ТЕХНИКЕ БЕЗОПАСНОСТИ
 - 5.1. Общие указания по обеспечению безопасности при работе с электропилой
 - 5.2. Дополнительные указания по обеспечению безопасности
 6. КРЕПЛЕНИЕ ПИЛЫ
 7. ПОДКЛЮЧЕНИЕ ПИЛЫ К ИСТОЧНИКУ ПИТАНИЯ
 - 7.1. Электрические соединения. Требования к электрическому шнуру питания
 - 7.2. Требования при обращении с двигателем
 8. УСТРОЙСТВО ПИЛЫ
 9. СБОРКА ПИЛЫ
 - 9.1. Транспортное положение пилы
 - 9.2. Приведение пилы в верхнее положение
 - 9.3. Поворот стола в положение торцевого пиления
 - 9.4. Замена диска
 10. ОРГАНЫ УПРАВЛЕНИЯ
 - 10.1. Действие выключателя
 - 10.2. Защитный кожух
 - 10.3. Пылесборник
 11. РЕГУЛИРОВКА
 - 11.1. Регулировка угла наклона пиления 90°
 - 11.2. Регулировка угла наклона пиления 45°
 - 11.3. Регулировка угла 90° при пилении торцов
 12. ЗАЖИМ ОБРАБАТЫВАЕМОГО ИЗДЕЛИЯ
 13. ОСНОВНЫЕ ОПЕРАЦИИ
 - 13.1. Наклонное пиление
 - 13.2. Косое пиление
 - 13.3. Комбинированное пиление
 - 13.4. Пиление алюминиевого профиля
 14. ТЕХНИЧЕСКОЕ ОБСЛУЖИВАНИЕ
 15. РЕКОМЕНДУЕМЫЕ ПРИЕМЫ РАБОТЫ
 - 15.1. Пиление плитуса
 16. РЕКОМЕНДУЕМЫЕ ПИЛЬНЫЕ ДИСКИ «АТАКА» С ТВЕРДОСПЛАВНЫМИ ПЛАСТИНАМИ
 17. СВИДЕТЕЛЬСТВО О ПРИЁМКЕ И ПРОДАЖЕ
 18. ГАРАНТИЙНЫЕ ОБЯЗАТЕЛЬСТВА
 19. ВОЗМОЖНЫЕ НЕИСПРАВНОСТИ И МЕТОДЫ ИХ УСТРАНЕНИЯ
- ПРИЛОЖЕНИЕ А. «РЕКОМЕНДУЕМЫЕ ПРИСПОСОБЛЕНИЯ И УСТРОЙСТВА»**
ДЕТАЛИ СБОРКИ
СХЕМА СБОРКИ

Настоящее руководство по эксплуатации предназначено для изучения и правильной эксплуатации торцово-усовочной пилы модели "КОРВЕТ 8".

Надёжность работы торцово-усовочной пилы и срок ее службы во многом зависят от ее грамотной эксплуатации, поэтому перед сборкой и пуском торцово-усовочной пилы необходимо внимательно ознакомиться с настоящим руководством.

1. ОБЩИЕ УКАЗАНИЯ

1.1. Торцово-усовочная пила модели "КОРВЕТ 8" (далее пила) предназначена для пиления заготовок из тонкого алюминиевого профиля, древесины и её производных (в том числе, с пластиковыми покрытиями) под прямым 90° и косым углами до 45° влево или вправо, под наклоном от 45° до 90° влево и комбинированного пиления.

1.2. Пила предназначена для работы от однофазной сети переменного тока напряжением 220 В частотой 50 Гц.

1.3. Пила предназначена для эксплуатации в следующих условиях:

- температура окружающей среды от 1 до 35 °С;
- относительная влажность воздуха до 80 % при температуре 25 °С.

1.4. Если пила внесена в зимнее время в отапливаемое помещение с улицы или из холодного помещения, не распаковывайте и не включайте ее в течение 8 часов. Пила должна прогреться до температуры окружающего воздуха. В противном случае она может выйти из строя при включении.

1.5. Приобретая пилу, проверьте ее работоспособность, комплектность, наличие гарантийных талонов в руководстве по эксплуатации, дающих право на бесплатное устранение заводских дефектов в период гарантийного срока, при наличии на них даты продажи, штампа магазина и разборчивой подписи или штампа продавца.

1.6. После продажи пилы претензии по комплектности не принимаются.

2. ТЕХНИЧЕСКИЕ ДАННЫЕ

2.1. Основные параметры пилы приведены в таблице 1 и таблице 2:

Таблица 1

Наименование параметра	Значение параметра
Номинальная потребляемая мощность двигателя, Вт	1300
Номинальное напряжение питания, В/Гц	220/50
Тип электродвигателя	коллекторный
Передача	зубчатая
Частота вращения шпинделя на холостом ходу, об/мин	5000
Наружный диаметр диска, мм	210
Посадочный диаметр диска, мм	30
Диаметр шпинделя, мм	16
Угол поворота стола, град	0-45; 0-45
Угол наклона диска, град	0-45
Диаметр патрубка для пылесборника, мм	39,5
Масса нетто, кг	7,5

Таблица 2

Максимальные пильные возможности пилы при применении пильного диска диаметром 210 мм (высота x ширина), мм	Поперечное пиление		Наклонное пиление	
	90° x 90°	60x120	90°	90°
Поперечное пиление	90° x 90°	60x120		
Пиление под углом (косое)	45° x 90°	60x90		
Пиление под наклоном	90° x 45°	40x120		
Комбинированное пиление с наклоном и под углом	45° x 45°	40x90		

2.2. По электробезопасности торцово-усовочная пила модели "КОРВЕТ 8" соответствует II классу защиты от поражения электрическим током.

В связи постоянным совершенствованием технических характеристик моделей оставляем за собой право вносить изменения в конструкцию и комплектность. При необходимости информация об этом будет прилагаться отдельным листом к «Руководству».

3. РАСПАКОВКА

- 3.1. Откройте коробку и извлеките пилу и все комплектующие детали из коробки.
- 3.2. Проверьте комплектность пилы.

Корешок № 2. На гарантийный ремонт торцово-усовочной пилы «Корвет.....» изъята «.....»200.....года
Ремонт произвел / /

Корешок № 1. На гарантийный ремонт торцово-усовочной пилы «Корвет.....» изъята «.....»200.....года
Ремонт произвел / /

----- линия отреза -----

Гарантийный талон

ООО «ЭНКОР-Инструмент-Воронеж»,
Россия, 394006, г. Воронеж, пл. Ленина, 8.

Гарантийный талон

ООО «ЭНКОР-Инструмент-Воронеж»,
Россия, 394006, г. Воронеж, пл. Ленина, 8.

ТАЛОН № 2

На гарантийный ремонт пилы «Корвет.....» зав. №
Изготовлена «.....» / / **М П**

Продана _____
наименование торгового предприятия или штамп

Дата «.....»200 ..г _____
подпись продавца

Владелец: адрес, телефон
.....
.....

Выполнены работы по устранению дефекта
.....
.....

Дата «.....» 200 ..г _____
подпись механика

Владелец пилы _____
личная подпись

Утверждаю:
Руководитель ремонтного предприятия

(наименование ремонтного предприятия или его штамп)

Дата «.....»200 ..г _____
личная подпись

Место для заметок

ТАЛОН № 1

На гарантийный ремонт пилы «Корвет.....» зав. №
Изготовлена «.....» / / **М П**

Продана _____
наименование торгового предприятия или штамп

Дата «.....»200 ..г _____
подпись продавца

Владелец: адрес, телефон
.....
.....

Выполнены работы по устранению дефекта
.....
.....

Дата «.....» 200 ..г _____
подпись механика

Владелец пилы _____
личная подпись

Утверждаю:
Руководитель ремонтного предприятия

(наименование ремонтного предприятия или его штамп)

Дата «.....»200 ..г _____
личная подпись

Место для заметок

Схема сборки

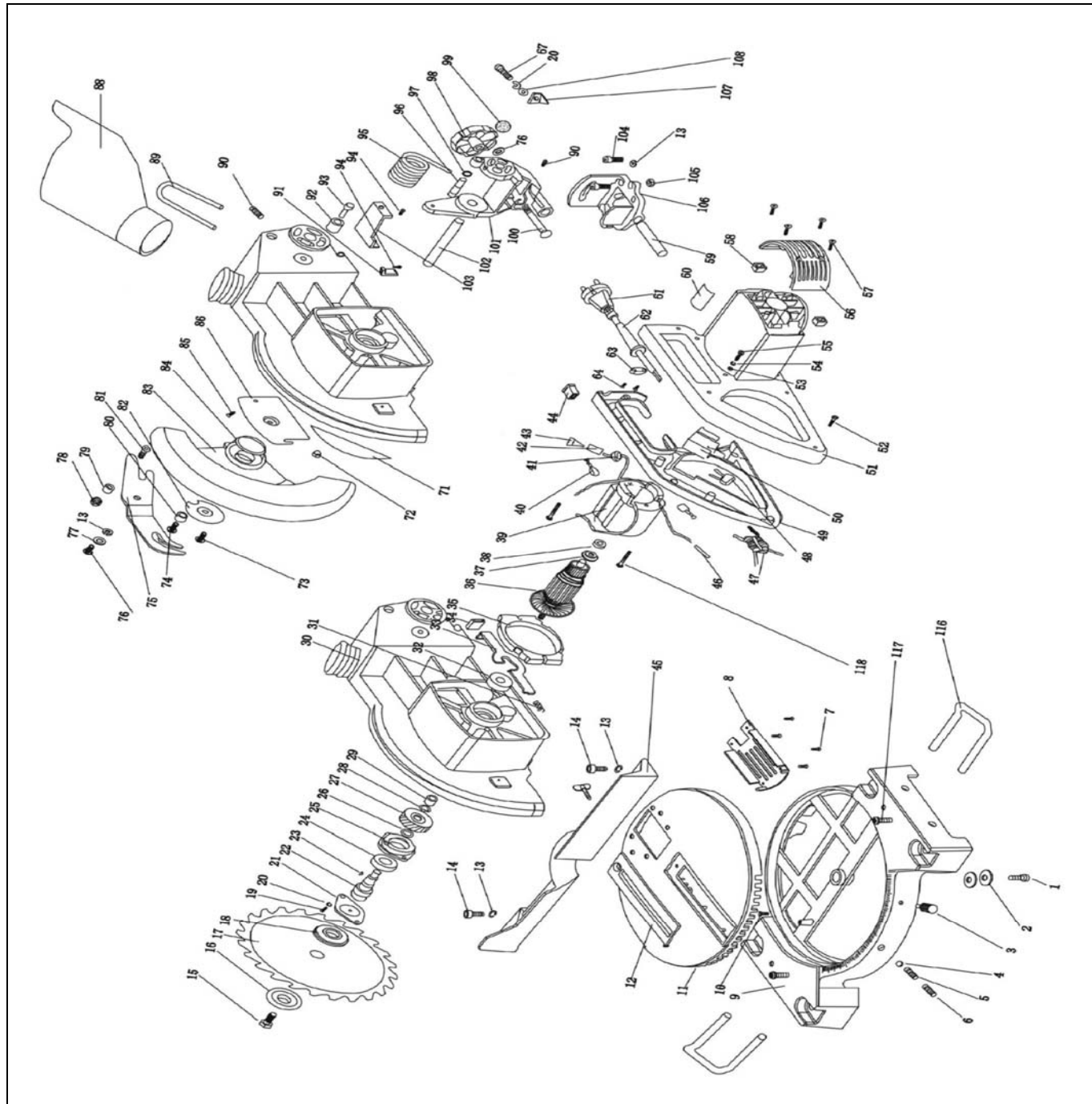

4. КОМПЛЕКТНОСТЬ, Рис. 1

4.1. В комплект поставки входит:

А. Торцово-усовочная электропила	1 шт.
Б. Ключ 13мм	1 шт.
В. Щётки	2 шт.
Г. Удлинитель стола	2 шт.
Д. Пылесборник	1 шт.
Е. Ключ шестигранный 5мм	1 шт.
Руководство по эксплуатации	1 экз.
Упаковка	1 шт.

КОД ДЛЯ ЗАКАЗА

10208



Рис. 1

5. УКАЗАНИЯ ПО ТЕХНИКЕ БЕЗОПАСНОСТИ

5.1. Общие указания по обеспечению безопасности при работе с пилой

ПРЕДУПРЕЖДЕНИЕ: не подключайте пилу к сети питания до тех пор, пока внимательно не изучите изложенные в «Руководстве» рекомендации и все пункты настройки и регулировки пилы.

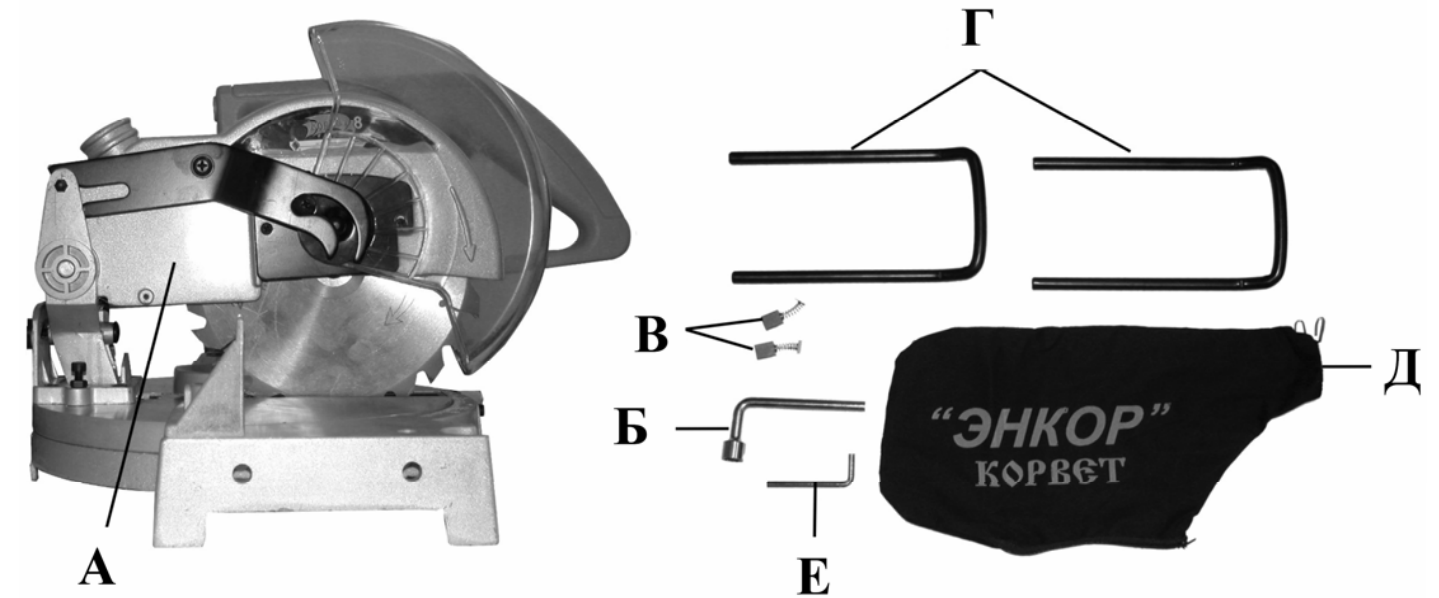
5.1.1. Ознакомьтесь с техническими характеристиками, назначением и конструкцией пилы.

5.1.2. Правильно устанавливайте и всегда содержите в рабочем состоянии все защитные устройства.

5.1.3. Выработайте в себе привычку: прежде чем включать пилу, убедитесь в том, что все используемые при настройке инструменты удалены с рабочего стола.

5.1.4. Место проведения работ пилой должно быть ограждено. Содержите рабочее место в чистоте, не допускайте загромождения посторонними предметами. Не допускайте использование пилы в помещениях со скользким полом, например, засыпанном опилками или натертом воском.

5.1.5. **Запрещается** работа пилы в помещениях с относительной влажностью воздуха более 80%.

Позаботьтесь о хорошем освещении рабочего места и свободе передвижения вокруг пилы.

5.1.6. Дети и посторонние лица должны находиться на безопасном расстоянии от рабочего места. Запирайте рабочее помещение на замок.

5.1.7. Не перегружайте пилу. Ваша работа будет выполнена лучше и закончится быстрее, если вы будете выполнять её так, чтобы пила не перегружалась.

5.1.8. Используйте только соответствующий рабочий инструмент.

5.1.9. Одевайтесь правильно. При работе с пилой не надевайте излишне свободную одежду, перчатки, галстуки, украшения. Они могут попасть в подвижные детали пилы. Всегда работайте в нескользящей обуви и убирайте назад длинные волосы.

5.1.10. Всегда работайте в защитных очках, обычные очки таковыми не являются, поскольку не противостоят ударам; работайте с применением наушников для уменьшения воздействия шума. При длительной работе рекомендуется использовать виброзащитные рукавицы.

5.1.11. При отсутствии на рабочем месте эффективных систем пылеудаления рекомендуется использовать индивидуальные средства защиты дыхательных путей (респиратор), поскольку древесная пыль некоторых пород древесины может вызывать аллергические осложнения.

5.1.12. Надёжно закрепляйте обрабатываемую заготовку. Для закрепления заготовки используйте струбцину. Это надёжнее, чем удерживать заготовку руками, и, кроме того, освобождает обе руки для работы на пиле.

5.1.13. Контролируйте исправность деталей пилы, правильность регулировки подвижных деталей, соединений подвижных деталей, правильность установок под планируемые операции. Любая неисправная деталь должна немедленно ремонтироваться или заменяться.

5.1.14. Содержите пилу в чистоте, в исправном состоянии, правильно ее обслуживайте.

5.1.15. Перед началом любых работ по настройке или техническому обслуживанию пилы отключите вилку шнура питания пилы из розетки электросети.

5.1.16. Используйте только рекомендованные комплектующие. Соблюдайте указания, прилагаемые к комплектующим. Применение несоответствующих комплектующих может стать причиной несчастного случая.

5.1.17. Не оставляйте пилу без присмотра. Прежде чем покинуть рабочее место, выключите пилу, дождитесь полной остановки пильного диска и отсоедините шнур от сети.

5.2. Дополнительные указания по обеспечению безопасности

ОСТОРОЖНО: Начинайте работу с пилой только после того, как полностью соберёте и проверите её в соответствии с указаниями данного руководства по эксплуатации.

5.2.1. Перед первым включением пилы обратите внимание на:

- правильность сборки и надежность установки пилы;
- исправность и подвижность защитного кожуха (6), Рис. 1;
- кнопку блокировки пильного диска (должна быть отпущена) (28), Рис.4;
- ручку фиксации угла наклона пилы (15), Рис.1, ручку фиксации поворотного стола (11), Рис.1 (должна быть затянута).

ВНИМАНИЕ! Прочтите надписи с предупреждающими указаниями на наклейках, расположенных на пиле. Держите руки вне области пиления пильного диска. Никогда не пилите заготовку, удерживая её руками без фиксации вертикальным зажимом. Для исключения возможности поражения электрическим током не подвергайте пилу воздействию повышенной влажности.

5.2.2. Перед работой проверьте диск на наличие трещин или повреждений. Диск с трещинами или другими повреждениями следует немедленно заменить.

5.2.3. Не используйте пилу вблизи легковоспламеняющихся жидкостей или газов.

5.2.4. Используйте фланцы, предназначенные только для этой пилы.

5.2.5. Будьте осторожны, не повредите вал, фланцы (прежде всего их монтажные поверхности), болты. Повреждение этих деталей может привести к разрушению диска.

5.2.6. Убедитесь в том, что поворотное основание правильно заблокировано и не перемещается во время работы, а также, что пила надежно зафиксирована под необходимым углом наклона.

5.2.7. Перед началом работы уберите с поверхности стола стружку, лишние заготовки, обрезки и т.д.

5.2.8. Проверьте и убедитесь в отсутствии гвоздей в заготовке.

5.2.9. Перед включением убедитесь, что фиксатор диска отпущен.

5.2.10. Обратите внимание на то, чтобы диск не касался поворотного основания в нижнем положении.

5.2.11. Крепко удерживайте ручку пилы. Помните, что в момент включения и остановки пила может самопроизвольно перемещаться вниз или вверх.

5.2.12. Обрабатываемую заготовку постоянно прижимайте к упору или поверхности рабочего стола, чтобы она не могла качаться или вращаться. Под заготовкой не должны скапливаться опилки.

Позаботьтесь о том, чтобы после пиления заготовка не могла произвольно сдвинуться с места (например, за счёт того, что она не всей плоскостью прилегает к поверхности стола), а также о том, чтобы обрезки сразу же удалялись от пильного диска. В противном случае обрезки могут быть захвачены пильным диском и с силой выброшены в сторону оператора.

Не пилите одновременно несколько заготовок.

5.2.13. Будьте особенно внимательны при пилении больших, очень маленьких или неудобных заготовок. Используйте дополнительные опорные поверхности (удлинители стола) при пилении длинных заготовок, т. к. отпиленная часть заготовки по завершению пиления может опрокинуться с рабочего стола.

Не пилите этой пилой заготовки, которые настолько малы, что вы не можете их надежно удерживать.

При пилении профилированных заготовок позаботьтесь о том, чтобы заготовка не могла соскользнуть и заклинить пильный диск. Профилированная заготовка должна укладываться на рабочий стол своей плоской поверхностью.

5.2.14. Не прикасайтесь к диску пилы во время ее работы.

5.2.15. Перед включением убедитесь, что диск не касается поверхности заготовки.

5.2.16. Перед пилением заготовки, запустите пилу на холостом ходу и проверьте, нет ли биения диска. Причиной этого может быть неправильный монтаж или плохая балансировка диска.

5.2.17. Перед пилением подождите, пока диск достигнет максимальной скорости вращения.

5.2.18. Если вам что-то показалось ненормальным в работе пилы, немедленно прекратите её эксплуатацию.

5.2.19. Перед работой по обслуживанию или перед настройкой пилы всегда отключайте вилку из розетки и ждите остановки диска.

5.2.20. Всегда будьте внимательны, особенно, при выполнении повторяющихся, монотонных действий. Не успокаивайтесь ошибочным чувством безопасности.

5.2.21. Используйте диски, рекомендованные ООО «ЭНКОР-Инструмент-Воронеж». (См. Раздел 16). Не применяйте диски без знака соответствия требованиям стандарта. Никогда не устанавливайте абразивные круги или иные, не соответствующие назначению пилы, съемные рабочие инструменты: это может стать причиной тяжелой травмы.

ДЕТАЛИ СБОРКИ «КОРВЕТ 8»

*- позиция по схеме сборки

*	Код	Наименование детали	№*	Код	Наименование детали
1	123945	Болт	53	123992	Шайба пружинная
2	123946	Шайба	54	123993	Шайба
3	123948	Винт	55	123994	Винт
4	123949	Шар стальной	56	123995	Кожух
5	123950	Пружина	57	123996	Винт
6	123951	Винт фиксирующий	58	123988	Накладка
7		Винт	59	124000	Ось
8	123947	Крышка	60		Наклейка
9	123952	Станина	61	124101	Электропровод с вилкой
10	123955	Винт	62	124002	Втулка
11	123953	Поворотный стол	63	124003	Зажим
12	123954	Вставка	64	124004	Винт
13		Шайба	71		Наклейка
14		Болт	72		Гайка
15	123957	Болт крепления диска	73		Винт
16	123959	Фланец	74	124033	Болт
17	123960	Диск пильный	75	124034	Тяга
18	123961	Фланец	76	124035	Винт
19	123963	Винт	77		Шайба
20	123964	Шайба	78		Гайка
21	123962	Крышка	79	124005	Втулка
22	123966	Шпindelь	80	124032	Втулка
23	123967	Шпонка	81		Болт
24	123968	Шарикоподшипник	82	124031	Шайба
25	123969	Корпус подшипника	83	124030	Кожух защитный
26	123970	Кольцо	84	124029	Пружина
27	123971	Шестерня ведущая	85	124028	Винт
28	123972	Кольцо стопорное	86	124027	Накладка
29	123973	Подшипник	88	124006	Мешок
30	124026	Корпус	89	124007	Скоба
31	123975	Пружина	90	124016	Винт
32	123976	Подшипник	91	124008	Упор
33	123977	Скоба блокирующая	92	124025	Втулка
34		Вставка	93		Винт
35	123978	Рамка вентилятора	94		Винт
36	123979	Ротор	95	124022	Пружина
37		Кольцо	96	124121	Шпилька
38	123980	Подшипник	97	124020	Гайка
39	123981	Статор	98	124019	Винт фиксирующий
40	123983	Щётка угольная	99	124018	Шарик
41	123982	Катушка индуктивности	100	124015	Болт
42		Пластина	101	124014	Кронштейн
43		Вставка	102	124013	Ось
44	123984	Щеткодержатель	103	124012	Накладка
45	123956	Упор фронтальный	104	123999	Болт
46		Наконечник	105	123997	Гайка
47	123985	Дроссель	106	123998	Кронштейн
48	123986	Конденсатор	107		Указатель
49	123987	Полуручка	108		Шайба
50	123989	Кнопка включения	116	124009	Выдвижная опора
51	123990	Корпус двигателя	117		Болт
52	123991	Винт	118		Винт

«РЕКОМЕНДУЕМЫЕ ПРИСПОСОБЛЕНИЯ И УСТРОЙСТВА»

1. Использование опорного стола "КОРВЕТ 310" (Рис. А1) или "КОРВЕТ 311" (Рис. А2)

Стол опорный предназначен для поддержки длинных заготовок при их обработке. Обеспечивается крепление и жесткая опора для переносного настольного инструмента: торцово-усовочных пил, ленточных пил, дисковых пил, ленточно-шлифовальных машин, рейсмусовых машин и т.п. Пустотелые рейки могут выдвигаться на определенное расстояние. Две регулируемые опоры точно устанавливаются по высоте с рабочим столом пилы. При сборке конструкции требуется минимум времени и не требуется никаких инструментов; все соединения затягиваются без ключей. При транспортировке и хранении в собранном состоянии опорный стол занимает минимум места.

Примечание: Крепление переносного настольного инструмента осуществляется непосредственно через отверстия салазок или через промежуточную плиту.



Код для заказа 10310

Рис.А1

Код для заказа 10311

Рис.А2

2. Опора роликовая

Для создания удобств при работе с пилой рекомендуем приобрести опору роликовую (Рис.А3), которая облегчит работу с заготовками большой длины как при подаче заготовки на обработку, так и при передаче готового изделия после обработки.



Код для заказа 29940

Код для заказа 29941

Код для заказа 29942

Рис.А3

3. Пылесосы для сбора стружки и древесной пыли

Для сбора стружки и древесной пыли при работе рекомендуем использовать пылесосы «КОРВЕТ», Рис.А4, различных модификаций (см. Таблицу А1), которые обеспечат надлежащие условия работы и сохранят ваше здоровье.



Рис.А4

Таблица А1

	«КОРВЕТ 61»	«КОРВЕТ 64»	«КОРВЕТ 65»	«КОРВЕТ 66»	«КОРВЕТ 67»
Напряжение питания	220 В, 50 Гц	220 В, 50 Гц	220 В, 50 Гц	380 В, 50 Гц	380 В, 50 Гц
Потребляемая мощность	750 Вт	1500 Вт	2200 Вт	3750 Вт	3750 Вт
Расход воздуха	14,2 м ³ /мин	42,6 м ³ /мин	62,3 м ³ /мин	70,82 м ³ /мин	76 м ³ /мин
Объем пылесборника	0,064 м ³	0,153 м ³	0,306 м ³	0,43 м ³	0,57 м ³
Объем фильтра	0,064 м ³	0,153 м ³	0,306 м ³	0,43 м ³	0,57 м ³
Код для заказа	10261	10264	10265	10266	10267

5.2.22. Не допускайте неправильной эксплуатации шнура. Не тяните за шнур при отсоединении вилки от розетки. Оберегайте шнур от нагревания, масла, воды и острых кромок.

5.2.23. Не используйте пилу для пиления других материалов, кроме дерева или подобных материалов.

5.2.24. При подготовке к работе подсоедините к пиле пылесборник или подключите пылесос.

ПРЕДУПРЕЖДЕНИЕ: Пыль, образующаяся от некоторых материалов, может быть опасной для здоровья. Всегда работайте в хорошо вентилируемом помещении с использованием соответствующих средств защиты и удаления пыли. Используйте пылесборники там, где возможно.

5.2.25. При пиления материала необходимо помнить о максимальных пыльных возможностях электропилы (см. табл.2).

5.2.26. После запуска пилы, прежде чем произвести первое пиление, дайте ей поработать некоторое время на холостом ходу. Если в это время вы услышите посторонний шум или почувствуете сильную вибрацию, выключите пилу, отсоедините вилку шнура питания от розетки электрической сети и установите причину этого явления. Не включайте пилу до выявления и устранения причины неисправности.

Избегайте неудобных положений рук, т. к. при внезапном соскальзывании одна или обе руки могут оказаться рядом с пыльным диском.

При работе необходимо следить за тем, чтобы обороты диска не падали более чем на 15-20%, чтобы двигатель не перегружался и пыльный диск в пропиле "не заедал".

После окончания пиления, удерживая пилу в нижнем положении, выключите пилу, дождитесь полной остановки пыльного диска, и затем поднимите диск. Эти условия гарантируют высокую чистоту пиления и долгий срок службы пилы.

6. КРЕПЛЕНИЕ ПИЛЫ

Закрепите пилу болтами на ровной и устойчивой поверхности. Для этой цели в основании пилы предусмотрены четыре отверстия (14). Крепление пилы обеспечит ее устойчивость и безопасность эксплуатации, предотвратит опасность травматизма.

7. ПОДКЛЮЧЕНИЕ ПИЛЫ К ИСТОЧНИКУ ПИТАНИЯ

7.1. Электрические соединения. Требования к шнуру питания

7.1.1. Пила подключается к сети с напряжением 220 В частотой 50 Гц. В соответствии с ГОСТом пила имеет двойную изоляцию и, следовательно, может быть подключена к незаземленным розеткам.

7.1.2. Для защиты электропроводки от перегрузок на электросчетчике необходимо установить плавкие предохранители или автоматические выключатели на 10 А

7.1.3. Запрещается переделывать вилку, если она не входит в розетку. Квалифицированный электрик должен установить соответствующую розетку.

7.1.4. При повреждении шнура питания его должен заменить изготовитель или сертифицированный сервисный центр.

ПРЕДУПРЕЖДЕНИЕ: Пила предназначена для использования только в сухом помещении. Не допускайте установку пилы во влажных помещениях и в местах попадания влаги.

7.2. Требования при обращении с двигателем

ВНИМАНИЕ! Для исключения опасности повреждения двигателя регулярно очищайте двигатель от опилок и древесной пыли. Таким образом обеспечивается беспрепятственное охлаждение двигателя.

7.2.1. Если двигатель не запускается или внезапно останавливается при работе, сразу же отключите пилу. Отсоедините вилку шнура питания пилы из розетки электрической сети. Проверьте пыльный диск на свободное вращение. Если пыльный диск не вращается свободно, включите двигатель ещё раз. Если двигатель всё ещё не вращается, попытайтесь по таблице возможных неисправностей найти и устранить возможную причину.

7.2.2. Устройство защиты или автомат защиты необходимо регулярно проверять, если:

- двигатель постоянно перегружается. При частых заклиниваниях пыльного диска в заготовке или при частом вкл/выкл пилы двигатель может перегружаться.

- колебания напряжения сети в пределах $\pm 10\%$ относительно номинального значения не влияют на нормальную работу пилы. Однако, при тяжёлой нагрузке необходимо, чтобы на двигатель подавалось напряжение 220 В.

7.2.3. Большинство проблем с двигателем вызвано ослаблением или плохими контактами в разъёмах, перегрузкой, пониженным напряжением (возможно, вследствие недостаточного сечения подводных проводов). Поэтому всегда с помощью квалифицированного электрика проверяйте все разъёмы, рабочее напряжение и потребляемый пилкой ток.

7.2.4. При большой длине и малом поперечном сечении подводных проводов на этих проводах происходит дополнительное падение напряжения, которое приводит к проблемам с двигателем. Поэтому для нормального функционирования этой пилы необходимо достаточное поперечное сечение подводных проводов. Приведённые в таблице данные о длине подводных проводов относятся к расстоянию между распределительным щитом, к которому подсоединена пила, и вилкой штепсельного разъёма пилы. При этом, не имеет значения, осуществляется подвод электроэнергии к пиле через стационарные подводные провода, через удлинительный кабель или через комбинацию стационарных и удлинительных кабелей.

Длина подводных проводов	Необходимое поперечное сечение медных проводов
До 15м	1,5 мм ²

8. УСТРОЙСТВО ПИЛЫ (Рис. 2а, 2б).



Рис. 2а



Рис. 2б

- | | |
|-------------------------------------|---|
| 1. Выдвижная опора | 12. Вставка стола |
| 2. Упор фронтальный | 13. Поворотный стол |
| 3. Пильный диск | 14. Отверстия для крепления пилы |
| 4. Рычаг | 15. Установочный болт фронтального упора |
| 5. Пылесборник | 16. Гнездо установки струбины |
| 6. Защитный кожух | 17. Стопорная шпилька положения пилы (рабочее - транспортное) |
| 7. Кнопка включения | 18. Рычаг фиксации вращения шпинделя |
| 8. Рукоятка пилы | 19. Электродвигатель |
| 9. Станина | 20. Патрубок пылесборника |
| 10. Винт фиксации поворотного стола | 21. Винт фиксации наклона пилы |
| 11. Пружинный фиксатор | |

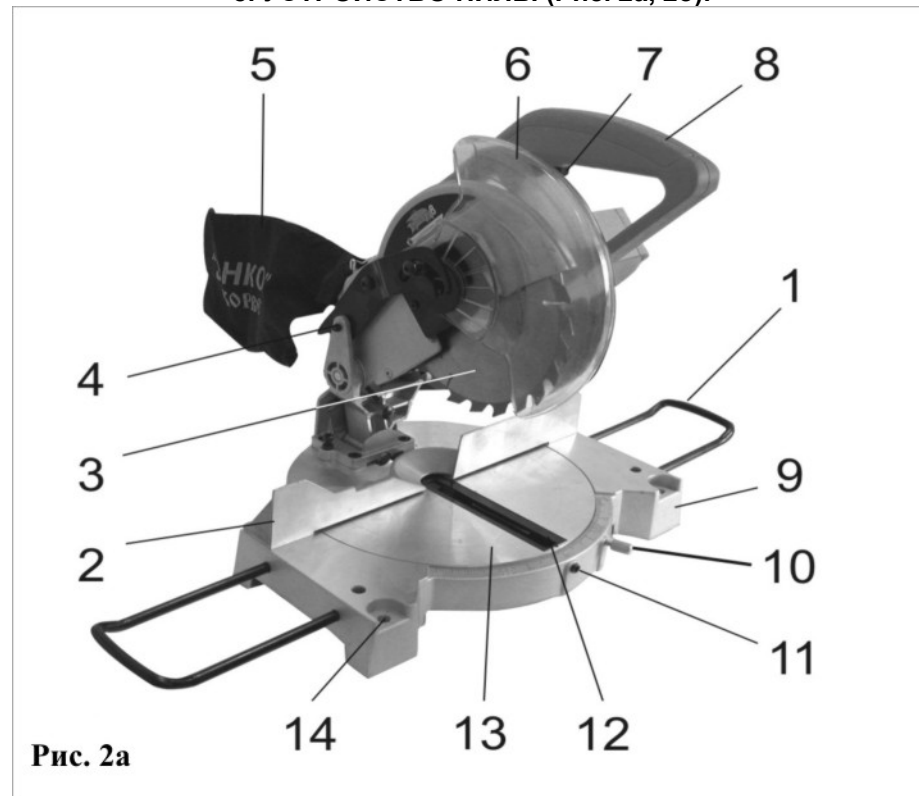
19. ВОЗМОЖНЫЕ НЕИСПРАВНОСТИ И МЕТОДЫ ИХ УСТРАНЕНИЯ

Главным в получении оптимальных результатов при использовании пилы является правильная регулировка и балансировка. Если вам кажется, что пила пилит неточно, проверьте все регулировки и установки. Обратите внимание также на то, что если вы меняете одну регулировку, она часто оказывает влияние на другие регулировки. Лучше всего проверить все регулировки во время устранения неисправности

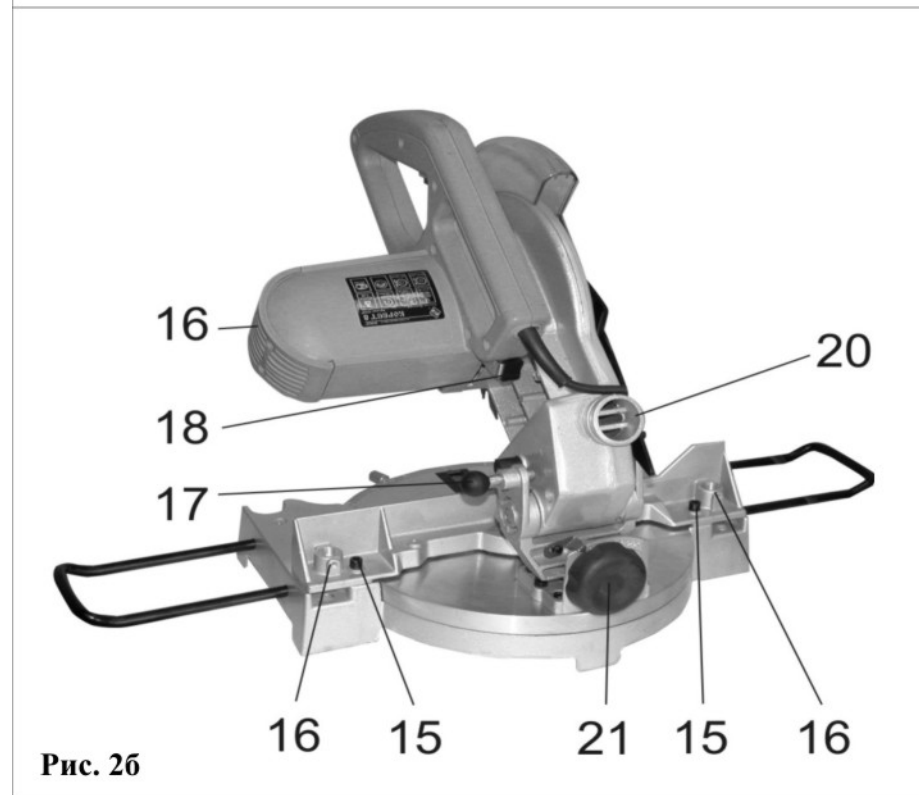
Неисправность	Возможная причина	Действия по устранению
1. Двигатель не запускается	1. Нет напряжения в сети питания	1. Проверить наличие напряжения в сети
	2. Неисправен выключатель	2. Проверить выключатель
	3. Статор или якорь сгорели	3. Обратиться в специализированную мастерскую для ремонта.
	4. Питание не поступает, так как сетевой выключатель разомкнут	4. Установить предохранитель или контрольный выключатель
2. Двигатель не развивает полную скорость и не работает на полную мощность	1. Низкое напряжение	1. Проверить напряжение в сети
	2. Перегрузка по сети	2. Проверить напряжение в сети
	3. Сгорела обмотка или обрыв в обмотке	3. Обратиться в специализированную мастерскую для ремонта.
	4. Слишком длинный удлинительный шнур	4. Заменить шнур на более короткий, убедиться, что он отвечает требованиям п.5.2.4.
3. Двигатель перегревается, останавливается, размыкает прерыватели предохранителей	1. Двигатель перегружен	1. Опускать пильный диск медленнее
	2. Обмотки сгорели или обрыв в обмотке	2. Обратиться в специализированную мастерскую для ремонта
	3. Предохранители или прерыватели имеют недостаточную мощность	3. Установить предохранители или прерыватели соответствующей мощности
4. Повышенная вибрация, люфт пильного диска	Диск разбалансирован (часть напаек сколоты)	1. Снять диск и заменить на другой
	2. Пильный диск изношен	2. Снять диск и заменить на другой
	3. Пильный диск плохо закреплен	3. Затянуть фланцевый болт после установки диска
	4. Прочие причины	4. Проверить пилу в специализированной мастерской
5. Пильный диск соприкасается с поворотным столом	1. Неправильная установка пильного диска	1. См. Раздел "Регулировка"
	2. Прочие причины	2. Проверить пилу в специализированной мастерской
6. Поворотный стол вращается с трудом	1. Движению поворотного стола мешают скопившиеся под ним опилки	1. Удалить опилки пылесосом. При этом использовать защитные очки и противопылевую маску
7. Пильный диск заклинивает в пропилах, подгорели стенки пропила	1. Неправильная эксплуатация	1. См. раздел "Основные операции"
	2. Пильный диск затуплен	2. Заточить или заменить пильный диск
	3. Пильный диск не соответствует выполняемой работе	3. Использовать пильный диск, соответствующий выполняемой работе (форма и число зубьев и т.д.)

Нажмите на кнопку фиксации пильного диска (18), Рис.4б. С помощью входящего в комплект пилы ключа (В), Рис.1, поворачивая по часовой стрелке, отверните болт крепления пильного диска (3), Рис.2а (при этом, пильный диск не должен вращаться). Снимите наружный фланец (23), Рис. 4в, и пильный диск (3).

Помните, что твердосплавные напайки на зубьях пильного диска достаточно хрупкие и обращайтесь с пильным диском крайне внимательно, избегая ударов по напайкам, падений пильного диска.

Перед установкой диска внимательно осмотрите каждую напайку. На них не должно быть трещин, сколов. После установки пильного диска при включении не следует стоять в плоскости вращения пильного диска.

ПРЕДУПРЕЖДЕНИЕ: Запрещается применять пильные диски, не соответствующие техническим характеристикам пилы.



Рис. 4б

Рис. 4в

9.4.2. Установка диска

Установите диск в соответствии с последовательностью, указанной на Рис.5 так, чтобы зубья диска были направлены вниз в передней части пилы, Рис.2а. Затяните болт крепления, Рис.4в, вращением против часовой стрелки, придерживая в нажатом положении кнопку фиксации (18) ,Рис. 4б, пильного диска (3), Рис.4в.

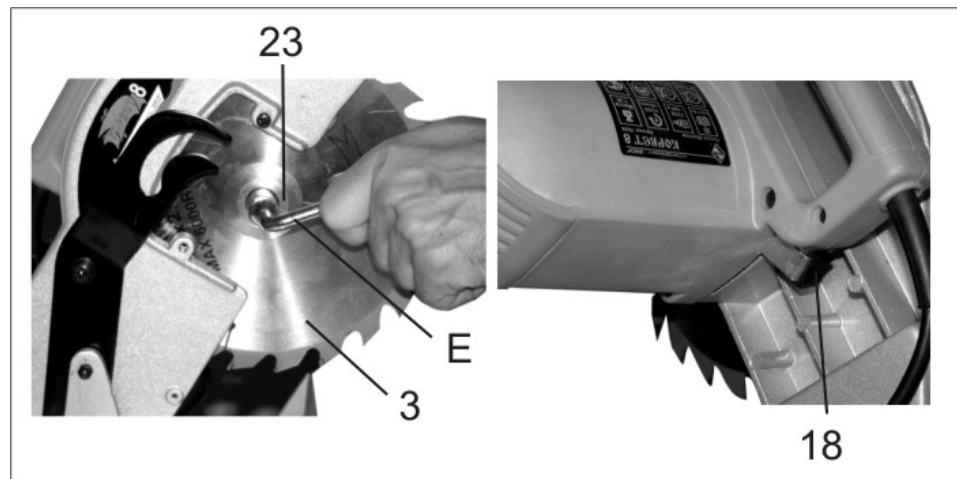

Рис. 5

10. ОРГАНЫ УПРАВЛЕНИЯ

10.1. Действие выключателя, Рис. 2а

ВНИМАНИЕ: Перед включением вилки шнура питания пилы в розетку, удостоверьтесь, что кнопка включения (7) правильно действует и возвращается в позицию «Выкл.» при её отпускании.

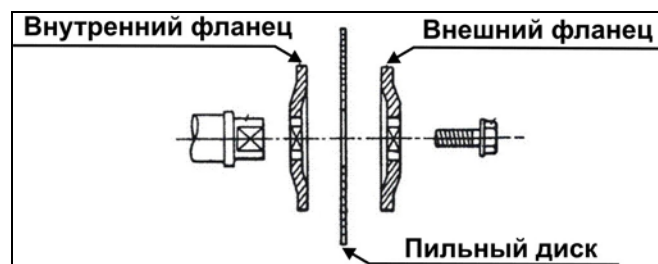
Не нажимайте на кнопку включения (7) не убедившись, что пильному диску (3) ничто не мешает, и пильный диск свободно вращается, Рис. 2а.

10.2. Защитный кожух Рис.2а

При опускании пильного диска (3) защитный кожух (6) поднимается автоматически. Кожух возвращается в исходное положение, закрывая пильный диск (3), когда рукоятка пилы (8) поднята. НИКОГДА НЕ СНИМАЙТЕ ЗАЩИТНЫЙ КОЖУХ И НЕ ДЕРЖИТЕ ЕГО ОТКРЫТЫМ. В интересах вашей безопасности всегда держите защитный кожух в исправном состоянии. При любой неисправности защитного кожуха следует немедленно его заменить. НИКОГДА НЕ ИСПОЛЬЗУЙТЕ ПИЛУ С НЕИСПРАВНЫМ ЗАЩИТНЫМ КОЖУХОМ. Когда прозрачная часть защитного кожуха загрязнится, запылится опилками, так что заготовка будет плохо видна, выключите пилу из розетки и осторожно очистите кожух влажной тряпкой. Не используйте растворители или любые очистители, выработанные на основе бензина, для очистки пластмассовых поверхностей.

10.3. Пылесборник, (Рис.2а)

Используйте пылесборник (5) во время пиления для более аккуратной работы и легкого удаления опилок из рабочей зоны.

Когда пылесборник (5) наполнится наполовину, отсоедините его от пилы и освободите от содержимого, расстегнув молнию и слегка встряхнув для освобождения от опилок.

16. РЕКОМЕНДУЕМЫЕ ПИЛЬНЫЕ ДИСКИ «АТАКА» С ТВЕРДОСПЛАВНЫМИ ПЛАСТИНАМИ

Диски изготовлены из высококачественной стали, что обеспечивает их долгий ресурс и высокое качество пиления. Диски предназначены для пиления твердых и мягких пород древесины, ДСП, пластика, ламината и алюминиевых профилей.

Форма зуба	косой переменный	К
	трапецевидный	Т
	плоский	П

Код	Внешний диаметр (мм)	Внутренняя посадка (мм)	Число зубьев (Z)	Форма зуба	Применение
7457	200	30	24	К	Черновое пиление древесины мягких и твердых пород
12124	200	30	40	К	Черновое пиление древесины мягких и твердых пород
12134	200	30	56	ТП	Пиление ламината и ДСП различных плит - в том числе с покрытием
7918	210	30	60	К	Чистовое пиление древесины мягких и твердых пород, древесины с пластиковым покрытием.
7924	210	30	48	Т	Пиление алюминиевых профилей, пластика, MDF, различных плит – в том числе с покрытием

17. СВИДЕТЕЛЬСТВО О ПРИЁМКЕ И ПРОДАЖЕ

Торцово-усовочная пила модели «КОРВЕТ 8» Зав. № _____ соответствует требованиям ТУ-4833-001-44744687-2001, ГОСТ Р МЭК 1029-1-94, ГОСТ Р МЭК 1029-2-9-99, обеспечивающим безопасность жизни, здоровья потребителей и охрану окружающей среды и признана годной к эксплуатации.

“ _____ ” 200 г. _____ Входной контроль “ _____ ” _____ 200 г. _____
(дата изготовления) (штамп отк) (дата проверки) (штамп вк)

Дата продажи “ _____ ” 200 г. _____ (подпись продавца) _____ (штамп магазина)

15. РЕКОМЕНДУЕМЫЕ ПРИЕМЫ РАБОТЫ

15.1. Пиление плинтуса

С помощью торцово-усовочной пилы возможно пиление плинтуса. Две поверхности заготовки плинтуса, которые прикрепляются к потолку (полу) и стене, при соединении образуют угол 90° . У большинства потолочных плинтусов верхний задний угол (часть, которая крепится к потолку) составляет 52° , а нижний задний угол (часть, которая крепится к стене) составляет 38° , как показано на Рис.10.

Помните, что углы плинтусов очень точные, и их трудно устанавливать, так как легко может произойти смещение угла. После всех регулировок пилы рекомендуется производить пробное пиление на ненужных заготовках. Кроме того, большинство стен в помещениях не имеют углов точно 90° , следовательно, необходима точная подстройка регулировок вашей пилы.

Для пиления плинтусов и получения внешнего или внутреннего прямого угла (90°) установите плинтус, прижав плашмя его широкую заднюю поверхность к поворотному столу и придвинув к упору.

Угол поворота стола следует установить на 31.6° влево или вправо, в зависимости от применения плинтуса, а угол наклона пильного диска на 33.9° влево.

Изучив приведенную ниже таблицу. Вы можете настроить вашу пилу на пиление потолочных плинтусов с углами 52° и 38° , (см. Рис.10.). Пиление напольного плинтуса (с такими же параметрами углов) производится по аналогии с потолочным, учитывая его нижнее положение. Для пиления плинтусов с другими параметрами углов (не соответствующими Рис. 10), рекомендуем изучить соответствующую справочную или учебную литературу.



Рис.10

УГОЛ НАКЛОНА ПИЛЬНОГО ДИСКА	ТИП ПИЛЕНИЯ		
33.9° влево	<p>внутренний угол</p>	<p>Левая сторона, внутренний угол</p> <ol style="list-style-type: none"> Верхний край плинтуса прижат к упору Угол поворота стола 31.6° вправо После пиления использовать левую часть разрезанной заготовки 	<p>Упор Плинтус Стол</p>
		<p>Правая сторона, внутренний угол</p> <ol style="list-style-type: none"> Нижний край плинтуса прижат к упору Угол поворота стола 31.6° влево После пиления использовать левую часть разрезанной заготовки 	<p>Упор Плинтус Стол</p>
	<p>внешний угол</p>	<p>Левая сторона, внешний угол</p> <ol style="list-style-type: none"> Нижний край плинтуса прижат к упору Угол поворота стола 31.6° влево После пиления использовать правую часть разрезанной заготовки 	<p>Упор Плинтус Стол</p>
		<p>Правая сторона, внешний угол</p> <ol style="list-style-type: none"> Верхний край плинтуса прижат к упору Угол поворота стола 31.6° вправо После пиления использовать правую часть разрезанной заготовки 	<p>Упор Плинтус Стол</p>

9 11. РЕГУЛИРОВКА

Электропила точно отрегулирована на заводе-изготовителе, но при транспортировке регулировочные винты могут ослабнуть и точность установки нарушиться.

11.1. Регулировка угла наклона пиления 90° , Рис. 6а, 6б, 6в

11.1.1. Выполните пробное пиление, произведите инструментальное измерение результата пиления и, при необходимости, произведите регулировку угла наклона пиления.

11.1.2. Для регулировки положения 90° ослабьте винт фиксации наклона пилы (21), приведите пилу в крайнее правое положение, ослабьте стопорную гайку (25) болта (24) и, используя угольник, установите угол 90° пильного диска (3), Рис.2а, относительно поворотного стола (13), Рис.2а, вращением болта (24). Затяните стопорную гайку (25).

11.1.3. Выполните пробное пиление, произведите инструментальный контроль результата пиления и, при необходимости, повторите регулировку угла наклона.

11.1.4. По достижению необходимого результата регулировки ослабьте установочный винт указателя (26), совместите стрелку указателя (26) с делением 0° по шкале угла наклона пиления (27). Зафиксируйте установочный винт указателя (26).



Рис 6а

Рис 6б

11.2. Регулировка угла наклона пиления 45° , Рис. 6а, 6б, 6в

11.2.1. Выполните пробное пиление, произведите инструментальное измерение результата пиления и, при необходимости, произведите регулировку угла наклона пиления.

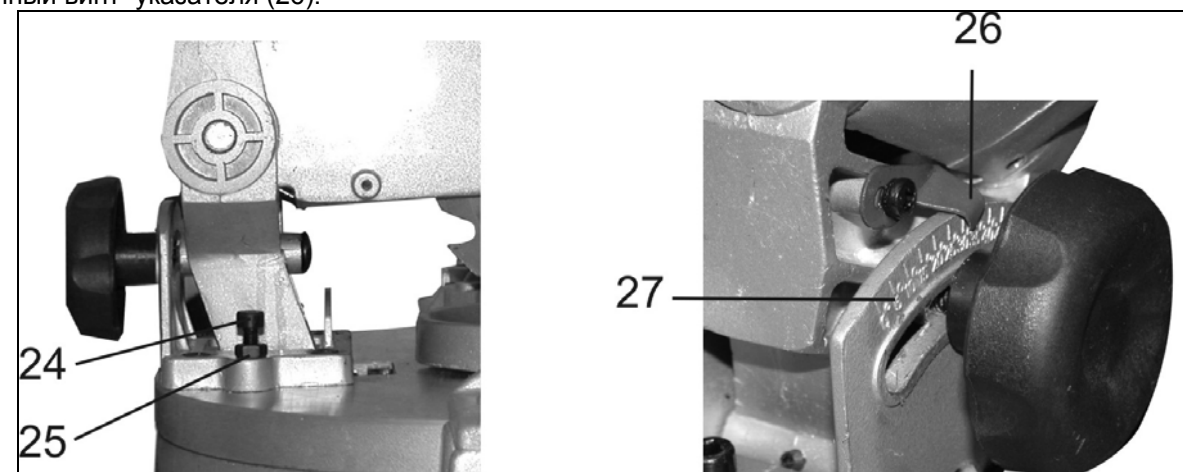
11.2.2. Для регулировки положения 45° ослабьте винт фиксации наклона пилы (21), приведите пилу в крайнее левое положение, ослабьте стопорную гайку (29) болта (28) и, используя угломер, вращением болта (28) установите угол 45° пильного диска (3), Рис.2а, относительно поворотного стола (13), Рис.2а. Затяните стопорную гайку (29).

11.2.3. Выполните пробное пиление, произведите инструментальное измерение результата пиления и, при необходимости, повторите регулировку угла наклона пиления.

11.3 Регулировка угла 90° при пилении торцов, Рис.2а, 2б.

11.3.1. Выполните пробное пиление, произведите инструментальное измерение результата пиления и, при необходимости, произведите регулировку угла наклона 90° .

11.3.2. Отключите пилу (отсоедините вилку шнура электропитания пилы от питающей розетки), ослабьте два установочных болта упора (15), Рис.2б.

11.3.3. Не нажимая кнопку включения (7), опустите ручку пилы (8), используя угольник. Смещая фронтальный упор (2), установите между фронтальным упором (2) и пильным диском (3) угол 90° .

11.3.4. Закрепите фронтальный упор (2), затянув установочные болты упора (15).

11.3.5. Выполните пробное пиление, произведите инструментальное измерение результата пиления и, при необходимости, повторите регулировку в соответствии с п.п. 11.3.2.-11.3.4.



Рис 6в

12. ЗАЖИМ ОБРАБАТЫВАЕМОГО ИЗДЕЛИЯ

ПРЕДУПРЕЖДЕНИЕ: Очень важно прочно и правильно закрепить заготовку струбциной. Отсутствие жесткой фиксации заготовки при пилении может быть причиной повреждения пилы и/или порчи заготовки. Результатом этого также могут быть собственные травмы.

12.1. На фронтальном упоре (2), Рис. 2а., предусмотрены гнезда (16) установки вертикальной струбцины (не входят в комплект поставки). Вставьте стержень струбцины в отверстие фронтального упора (2) и затяните винт на задней стороне гнезда (16) для крепления стержня струбцины. Устанавливайте струбцину в соответствии с размером и формой заготовки.

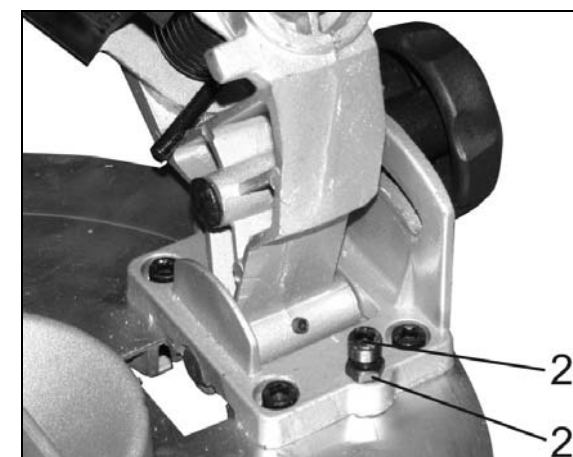
12.2. Вертикальная струбцина может быть установлена в упоре как слева, так и справа от пильного диска.

ВНИМАНИЕ: Убедитесь в том, что пила ничем не касается струбцины при опускании рукоятки вниз до отказа. Если пила задевает за струбцину, последнюю, возможно, следует перенести на другую сторону стола.

ВНИМАНИЕ: При пилении длинных заготовок пользуйтесь опорными столами или опорами марки «Корвет». См. Приложение А.

13. ОСНОВНЫЕ ОПЕРАЦИИ

13.1. Наклонное пиление

С помощью этой пилы можно пилить с левым наклоном под углом от 45° до 90° градусов.

Отпустите винт фиксации угла наклона (21), Рис. 2а, и установите заданный угол наклона. Для его сохранения снова затяните винт фиксации угла наклона (21). Зажмите заготовку вертикальной струбциной. Включите пилу и дождитесь, пока диск наберет максимальную скорость. Прилагая усилие в плоскости вращения диска, нажимайте на рукоятку, опустите ее до нижнего положения. После окончания пиления выключите пилу и дождитесь **ПОЛНОЙ ОСТАНОВКИ ДИСКА**, перед тем как вернуть пилу в верхнее положение.

ВНИМАНИЕ: В процессе наклонного пиления может случиться, что отпиленный кусок остановится напротив боковой поверхности диска. Если диск поднимать в то время пока он вращается, то этот кусок может зацепиться за зубья диска, что приведет к его выбрасыванию с большой скоростью. Это очень опасно. Поэтому диск должен подниматься только после полной остановки пилы.

13.2. Косое пиление, (Рис.7)

13.2.1. Пила позволяет производить поперечное пиление под углом 90° и косое пиление до 45° влево и вправо. Для выполнения косого пиления ослабьте винт фиксации поворотного стола, поверните поворотный стол (13), Рис.2а, до нужного угла за рукоятку пилы (8) и зафиксируйте данное положение винтом фиксации поворотного стола (10), Рис.2а. При длительной работе с одним заданным углом периодически проверяйте точность установки, так как винт фиксации поворотного стола (10), Рис.2а, может ослабнуть.

13.2.2. Для удобства работы предусмотрены обозначенные положения установки углов пиления на углы, отличающиеся от угла 90° на величину 0°; 15°; 22,5°; 30°; 45°. При установке перечисленных величин необходимо выполнить пункт 13.1. При этом, об установке на одну из указанных величин укажет характерный щелчок.

13.2.3. Для выполнения пиление с углами, близкими к указанным в пункте 13.2.2, но не соответствующими обозначенным положениям, необходимо извлечь пружинный фиксатор (11) (винт, пружина, шарик) и пользоваться плавной установкой поперечного угла пиления (см.п.13.2.1.).

13.3. Комбинированное пиление

Комбинированное пиление - это процесс, при котором пиление происходит одновременно под косым и наклонным углами. Комбинированное пиление может осуществляться под наклонными углами 45°- 90° влево и косыми углами

90° ± 45° влево или вправо.

ВНИМАНИЕ! При пилении не забывайте фиксировать пилу в заданных углах винтом фиксации угла наклона и винтом фиксации поворотного стола.

13.4. Пиление алюминиевого профиля

При пилении алюминиевого профиля используйте деревянные бруски и вставки для исключения деформации профиля. Для уменьшения прилипания алюминиевой стружки к диску при работе с профилем применяйте смазку: натрите воском (**неподвижный**) пильный диск.

ВНИМАНИЕ: Не пытайтесь пилить массивные или круглые алюминиевые заготовки на этой пиле: она не предназначена для этого.

14. ТЕХНИЧЕСКОЕ ОБСЛУЖИВАНИЕ

ВНИМАНИЕ: Перед началом любых ремонтных и сервисных работ убедитесь, что пила отключена от розетки.

Эта пила тщательно отрегулирована на заводе-изготовителе, однако, в процессе эксплуатации может потребоваться дополнительная регулировка в соответствии с разделами 10 и 11.

14.1. Замена угольных щеток

Заменяйте угольные щетки, Рис.7, когда они изношены до 4,8 мм их длины. Щетки необходимо менять парами. Для этого необходимо открутить четыре шурупа (30) крышки корпуса электродвигателя (31), Рис.8, извлечь щёткодержатели (32), Рис.9 и заменить щётки, Рис. 7.

Для безопасной и надежной работы пилы замену щеток должен проводить специалист. Помните, что ремонт пилы должен проводиться в условиях сервисных центров, с использованием только оригинальных запасных частей и расходных материалов.

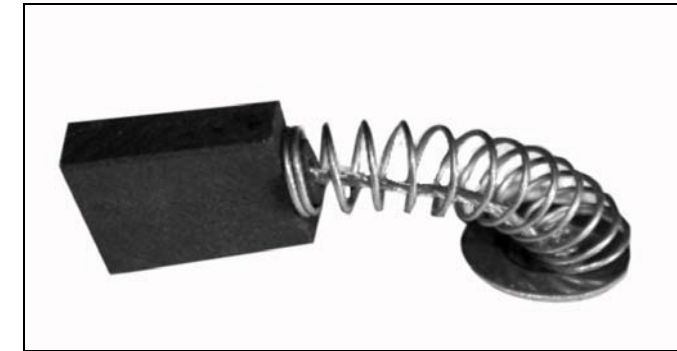

Рис.7

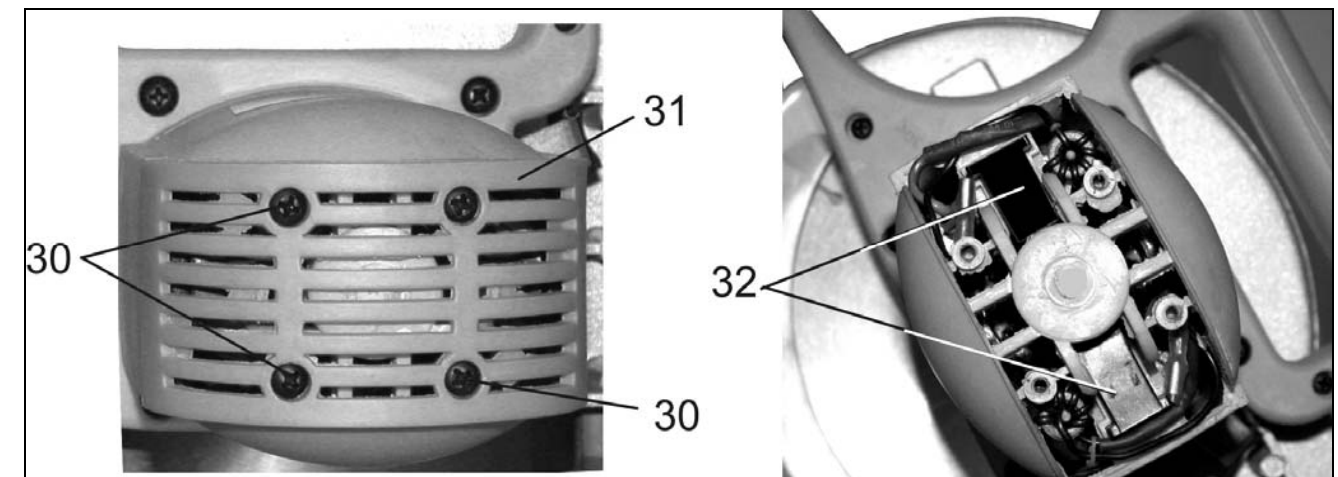

Рис.8

Рис.9